

给熔模铸造打造精良的新装备

以机械化自动化实现优质高产

**新
产
品
推
介
书**

秦皇岛机械设备制造有限公司

熔模铸造设备升级换代及改造推介书

(焙烧篇)

转环隧道焙烧窑的特点

1、本机为精铸件浇注前型壳焙烧设备。2、一台与三至六台 100kg 中频炉配套使用。3、电脑程控，自动记录温度曲线。4、采用双门结构，一门入壳，一门出壳，型壳经低温区、中温区到高温区逐渐升温，避免了型壳急冷急热，有利于型壳尺寸的稳定，焙烧透彻。5、具有型壳焙烧均匀、自动出壳、燃烧充分、温度均衡、自动化程度高等特点。6、最大限度的利用了余热，连续生产每吨铸件耗油量可控制在 90kg 以内。7、加热方式有燃油式、燃气式、电热式。8、占地空间小、九米隧道占地五米直径。9、是目前型壳焙烧最先进的理想设备。10、获国家专利产品。

转环隧道式焙烧窑

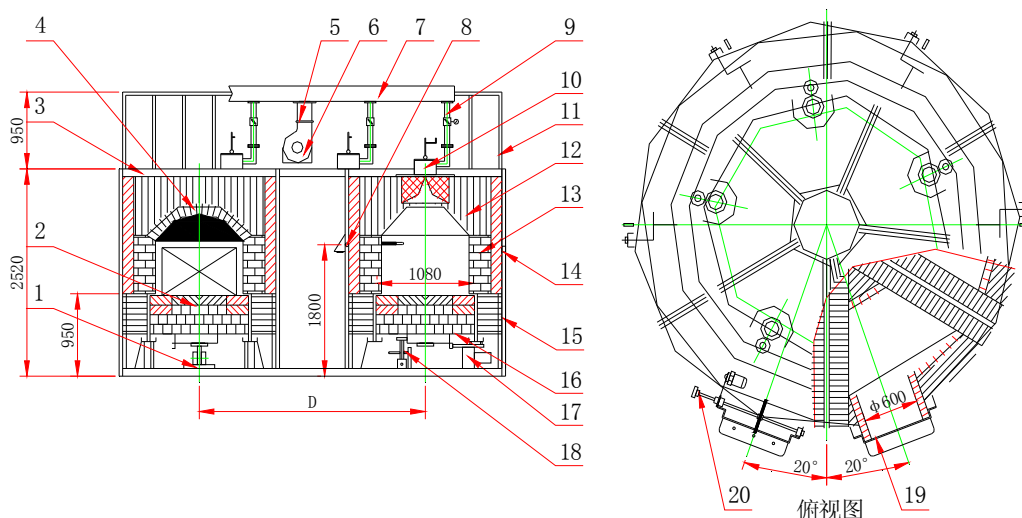

联系我们：

铸业达机械设备开发公司

秦皇岛公司地址：中国·北戴河经济技术开发区海宁路 234 号

电话：0335-4288222 传真：0335-4289222 售后服务电话：15833352808

E-mail: dali71144@163.com